

## Seřízení indukčních snímačů ve víku na tlakových strojích

- 1) Odkryjeme víko stroje
- 2) Sjedeme víkem úplně dolů
- 3) Seřídíme vzdálenost indukčního snímače 1 tak, aby sepnul ve chvíli, když bude vzdálenost mezi hákem a čepem 2 milimetry. Viz obrázek
- 4) V jednu chvíli smí svítit pouze jeden ze dvou indukčních snímačů, které jsou ve víku

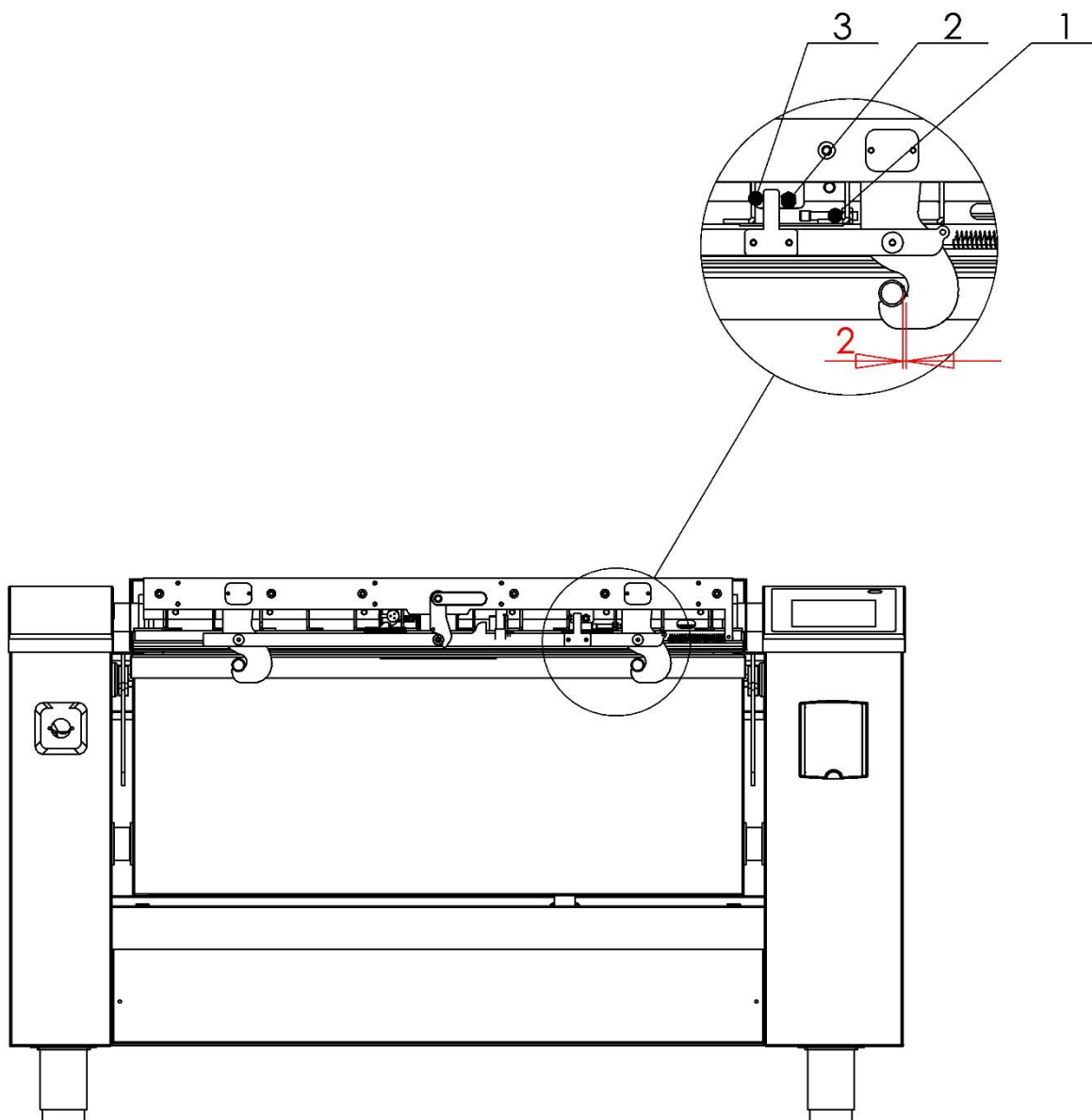

- 1 – Indukční snímač, snímající pozici Zavřeno  
2 – Indukční snímač, snímající pozici Otevřeno  
3 – Seřizovací doraz, aby háky, při zatáhnutí za páku, nezničily indukční snímač 1